

Wymontowanie i zamontowanie pompowtryskiwacza

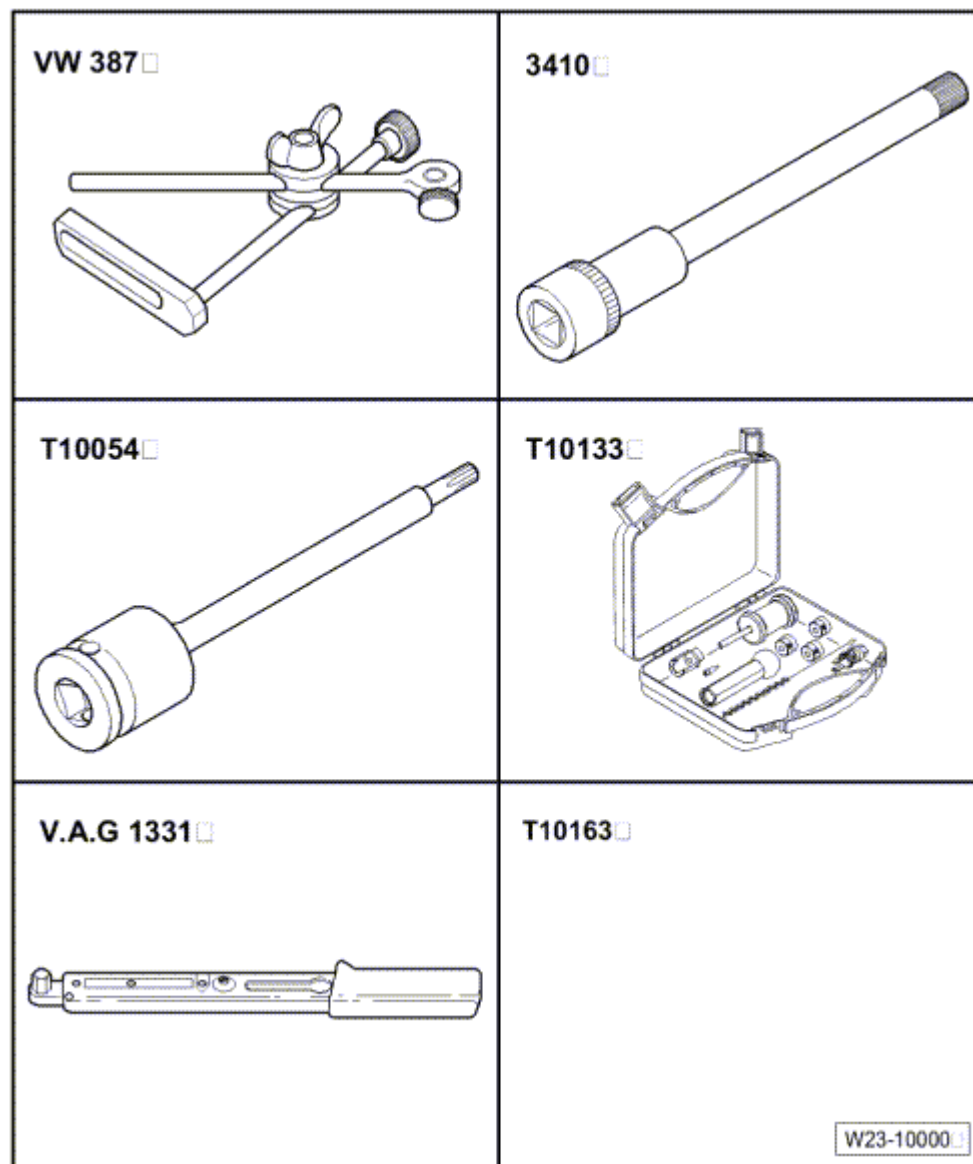

Niezbędne narzędzia specjalne, testery i urządzenia pomiarowe oraz wyposażenie

- ◆ Uniwersalny wspornik czujnika pomiarowego -VW 387-
- ◆ Nasadka -3410-
- ◆ Nasadka -T10054-
- ◆ Klucz dynamometryczny -V.A.G 1331/-
- ◆ Młotek -T10133/3-
- ◆ Ściągacz -T10163-
- ◆ Klucz dynamometryczny -V.A.G 1783-
- ◆ Przyrząd montażowy -2036-
- ◆ Dźwignia zaworów -VW 541/1 A- z elementem dociskowym -VW 541/5-

Wymontowanie

- Wymontować górną osłonę paska zębatego i pokrywę głowicy silnika
→ **Rozdział.**

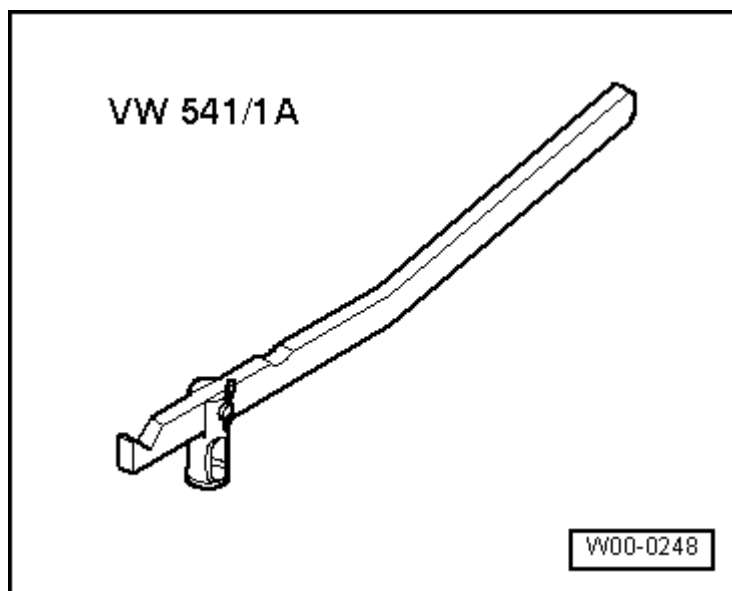

- Poluzować nakrętki blokujące śrub regulacyjnych -A- i wykręcić te śruby tak daleko, aż dana dźwigenka zaworowa zetknie się ze sprężyną popychacza pompowtryskiwacza.
- Poluzować od zewnątrz do wewnątrz śruby mocujące -5...1- osi dźwigierek zaworowych za pomocą nasadki -3410- i zdjąć oś dźwigierek zaworowych.
- Wymontować wstępną instalację elektryczną pompowtryskiwaczy i świec żarowych → **Rozdział**.
- Poluzować śruby mocujące -B- pompowtryskiwacze z nasadką -T10054- i wyjąć śruby.
- Wyjąć sworzeń kulisty z pompowtryskiwacza.
- Włożyć ściągacz -T10163- do otworów śrubowych pompowtryskiwacza.
- Obrócić nieco trzpień -A- przeciwnie do pompowtryskiwacza. Dokręcić mocno ręką nakrętkę zabezpieczającą -B-.
- Wyjąć pompowtryskiwacz z osadzenia w głowicy silnika do góry, ostrożnie uderzając młotkiem udarowym -T10133/3-.

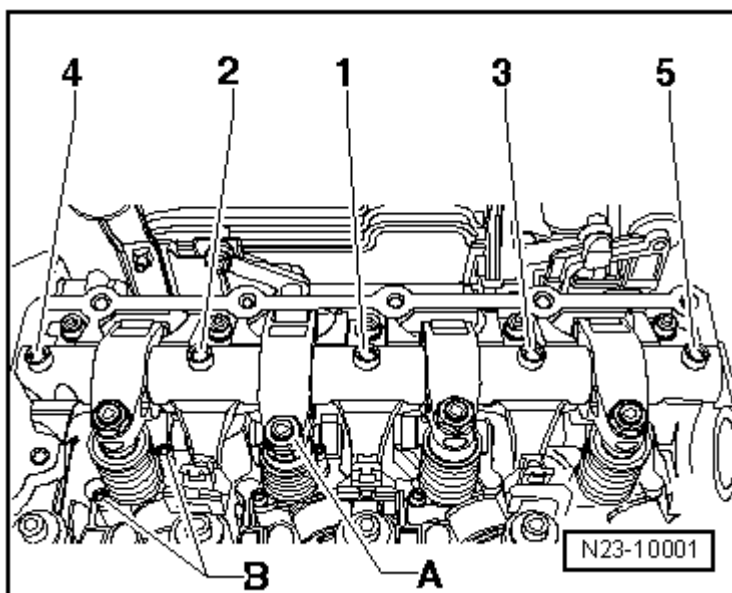

Wskazówka

Nie zamieniać miejscami używanych pompowtryskiwaczy.

Zamontowanie



Ostrożnie!

Podczas każdej pracy wymagającej regulacji pompowtryskiwacza za

pomocą śruby regulacyjnej należy wymienić śrubę regulacyjną w dźwigience zaworowej i sworzni kulisty pompowtryskiwacza. W przeciwnym razie wystąpią objawy zużycia tych elementów.

. Śruby mocujące pompowtryskiwaczy należy również koniecznie wymienić.

- Przed zamontowaniem pompowtryskiwacza sprawdzić, czy nowe pierścienie uszczelniające są prawidłowo umieszczone.



Wskazówka

- ♦ Nowe pompowtryskiwacze są dostarczane z pierścieniami typu o-ring.
- ♦ Jeżeli montowany jest dotychczasowy zespół pompowtryskiwacza, wymienić pierścienie uszczelniające na nowe.
→ **Rozdział**
- ♦ Pierścienie uszczelniające nie mogą być skręcone.
- Naoliwić pierścienie uszczelniające i trzonek pompowtryskiwacza.
- Sprawdzić, czy w osadzeniu pompowtryskiwacza w głowicy silnika nie ma zanieczyszczeń lub ciał obcych (wióry/sadze itd.) i w razie potrzeby oczyścić je sprężonym powietrzem.
- Z największą ostrożnością umieścić pompowtryskiwacz w miejscu osadzenia w głowicy silnika.
- Zamontować przyrząd montażowy -2036- z płytami mocującymi -2036/1- na ramie prowadzącej głowicy silnika, tak jak pokazano na rysunku.



Ostrożnie!

Jeżeli pompowtryskiwacz zostanie przez śruby mocujące pociągnięty w dół, istnieje niebezpieczeństwo, że zostanie on krzywo wprowadzony w swoje miejsce osadzenia. W następstwie wystąpić mogą trudności w uruchomieniu i obniżenie parametrów jezdnych. Z tego powodu pompowtryskiwacz musi zostać wciśnięty w miejsce osadzenia, a następnie przykręcony.

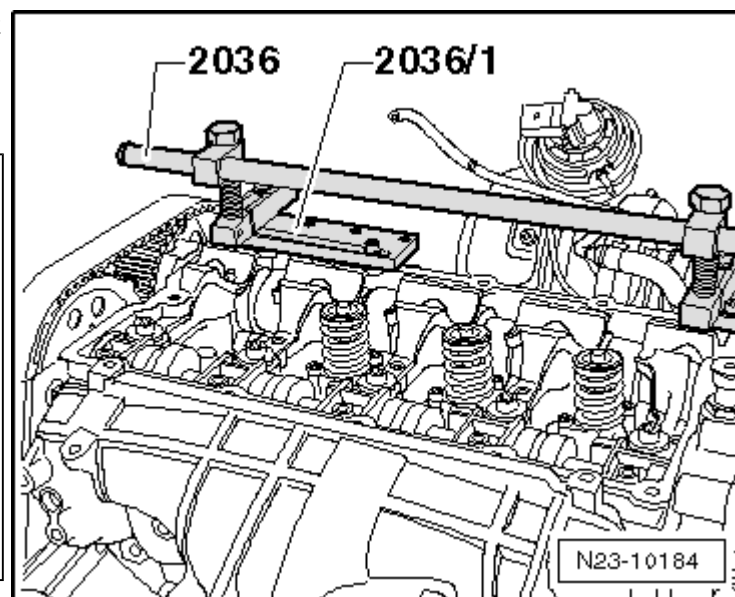
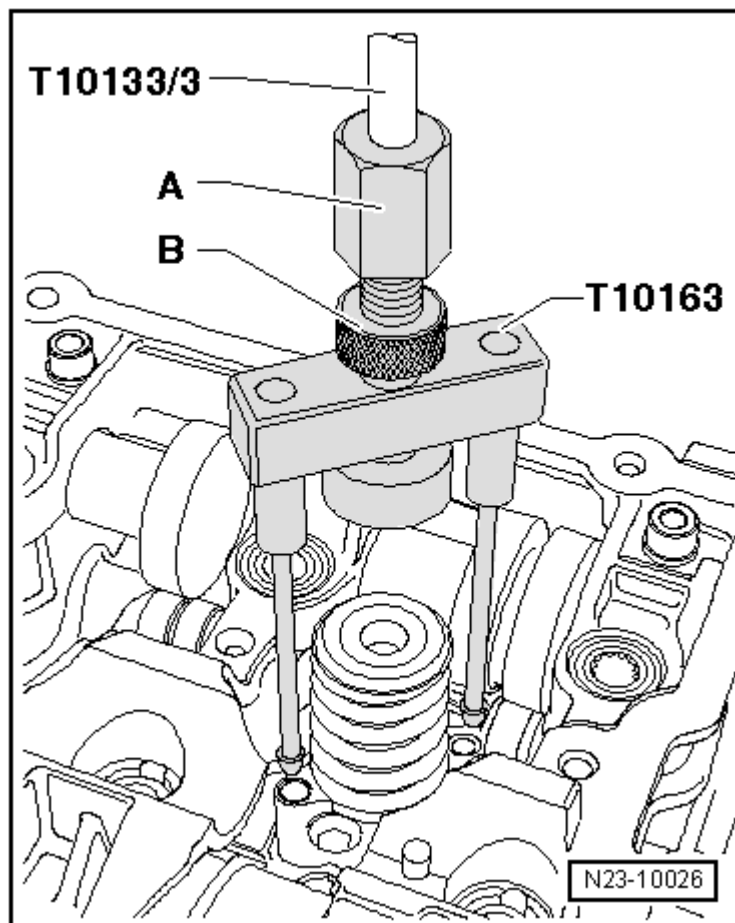

- Nałożyć nowe śruby mocujące i ostrożnie, nie używając siły, wkręcić je ręką tylko na tyle, aby przylegały -strzałka-.

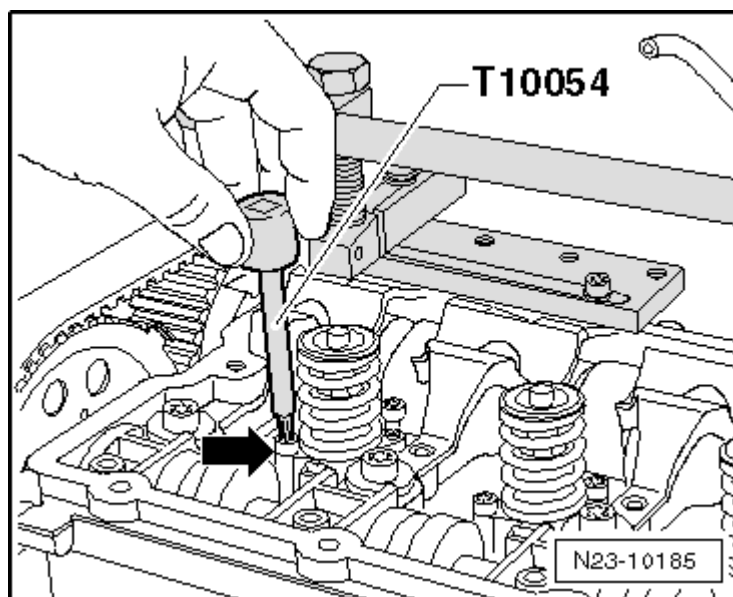

- Założyć dźwignię zaworów -VW 541/1 A- za pomocą elementu dociskowego -VW 541/5-.
- Wcisnąć ostrożnie pompowtryskiwacz za pomocą dźwigni zaworów -VW 541/1 A- w jego gniazdo i przytrzymać z tą samą siłą.
- Wkręcić ostrożnie ręką i bez użycia siły śruby mocujące pompowtryskiwacza przy pomocy nasadki -T10054- tylko na tyle, aby przylegały.
- Dokręcić nowe śruby mocujące w następujący sposób:

Etap I = moment dokręcenia 3 Nm

Etap II = dokręcić o 90° (1/4 obrotu).

Etap III = dokręcić o 180° (1/2 obrotu).



Wskazówka

Wymienić śruby regulacyjne -A- oraz sworznie kuliste pompowtryskiwacza.

- Umieścić oś dźwigienek zaworowych i dokręcić równomiernie ręką nowe śruby mocujące w kolejności od 1 do 5.
- Dokręcić następnie w takiej samej kolejności momentem 20 Nm i obrócić dalej o 90° (1/4 obrotu).

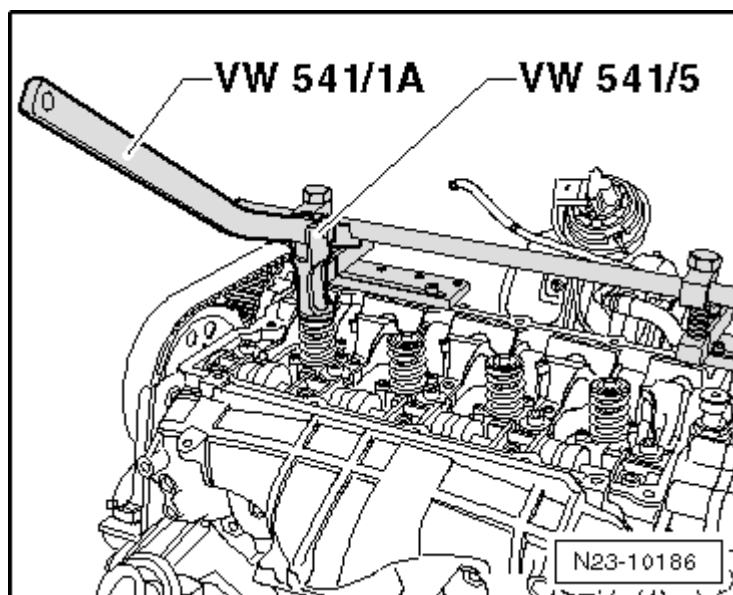

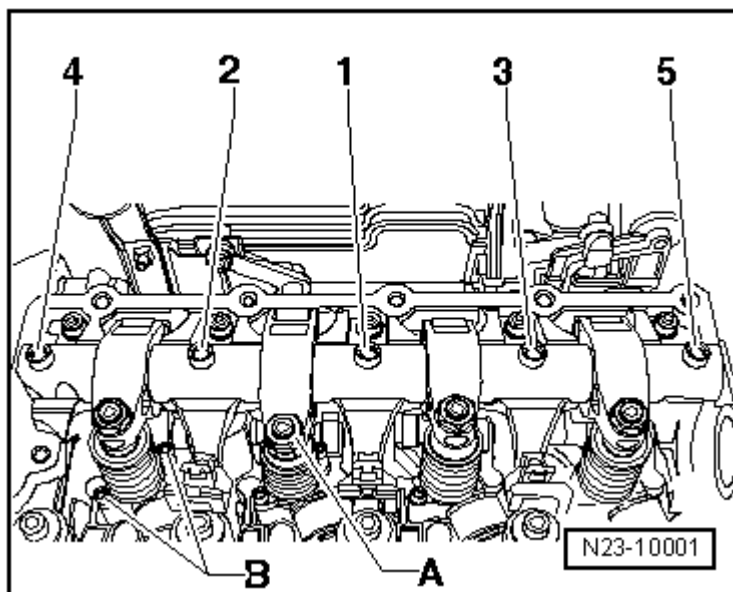

- Nałożyć czujnik zegarowy na śrubę regulacyjną pompowtryskiwacza, jak pokazano na rysunku.
- Obracać wał korbowy zgodnie z kierunkiem obrotów podczas pracy silnika, aż rolka dźwigienki zaworowej znajdzie się na szczycie krzywki napędowego. Strona rolki -strzałka A- musi znajdować się w najwyższym punkcie. Czujnik zegarowy - strzałka B- znajduje się w najniższym punkcie.
- Wyjąć czujnik zegarowy.
- Wkręcić śrubę regulacyjną w dźwigienkę zaworową, aż do wyczuwalnego oporu (aż pompowtryskiwacz znajdzie się w położeniu krańcowym).

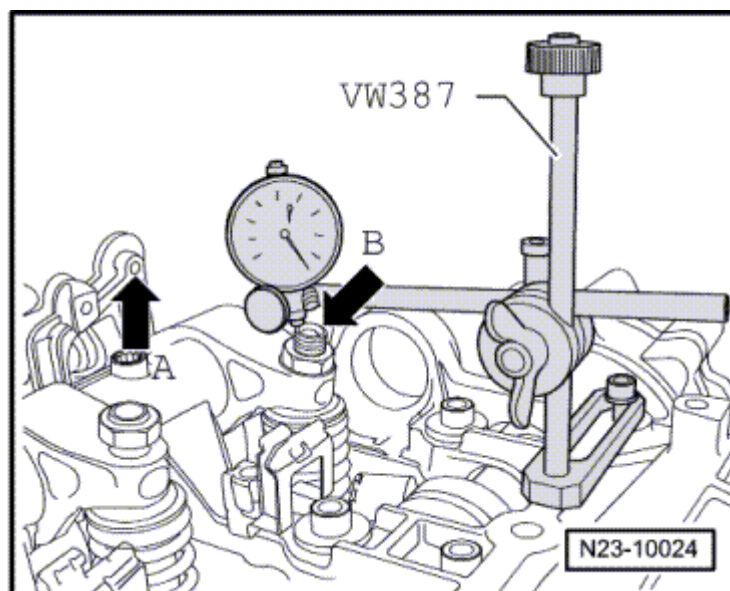

- Obrócić z powrotem śrubę regulacyjną z położenia krańcowego o 180°.
- Przytrzymać śrubę regulacyjną w tym położeniu i dokręcić nakrętkę zabezpieczającą momentem 30 Nm.
- Podłączyć wtyczkę pompowtryskiwacza i zamontować pokrywę głowicy silnika i osłonę paska zębatego.

